

Limpiador de sección de tubo

El método más eficaz de limpiar tubo o Tubular



Limpieza de sección de tubo

• **Retire hormigon, barro, capas de escoria de secciones tubulares, Retire el oxido y obtenga una e excelente limpieza, Disponible en 15, 20 y 40,000 psi**

Sistema modular diseñado para su aplicacion.

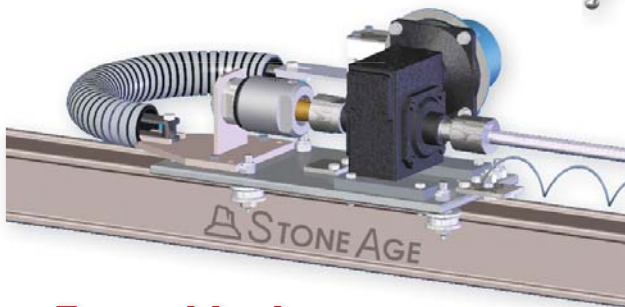

Ensamble de carro

La caja de presión del sistema tiene la flexibilidad de adaptar lanzas de gran diametro.

StoneAge® RLM Pipe Section Cleaner ofrece resultados eficaces y seguros, Cada sección del tubo consigue la misma limpieza, esto se debe a la rotación regulable y los controles de potencia, Los operadores, se encuentran a una distancia segura de los chorros de agua, El paquete incluye el puesto de operación, el soporte de lanzas, lanza y corredera, El diseño modular permite que se limpien tubos de hasta 55 ft en presiones de hasta 40,000psi.



SISTEMA DE LANZAS

Un tornillo de banco tubular es incluido para estabilizar el movimiento de las tuberías.

Especificaciones

MODELO	Limpie sección de tubo
Presión máxima	15k, 20k, 40k psi
	1000,1400,2800 bar
Flow Capacity	50 gpm 190 lpm
Stroke	Up to 55'
Longitud ferroviaria	Up to 60'
Peso	350 lbs 160 kg
Velocidad de rotación	50-300 rpm
Alimente la velocidad	.50-2.0 ft/sec
	150-600 mm/sec

Requisito aéreo: 80-130 cfm @ 80-100 psi
2.3-3.6 m³/min @ 6-7 bar